

Posizione massima inclinazione piano di carico

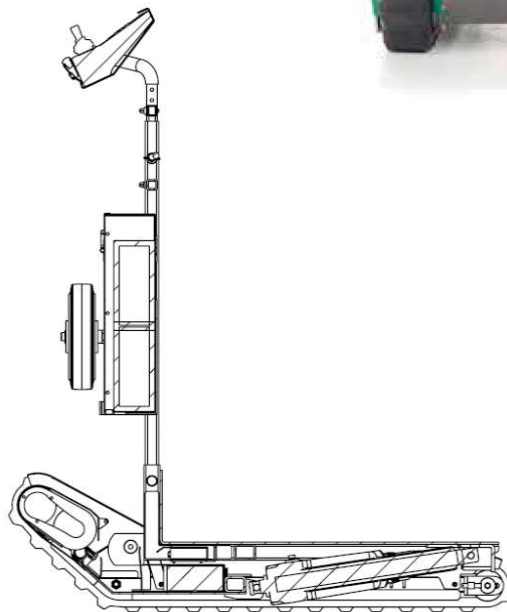

Sezione A-A

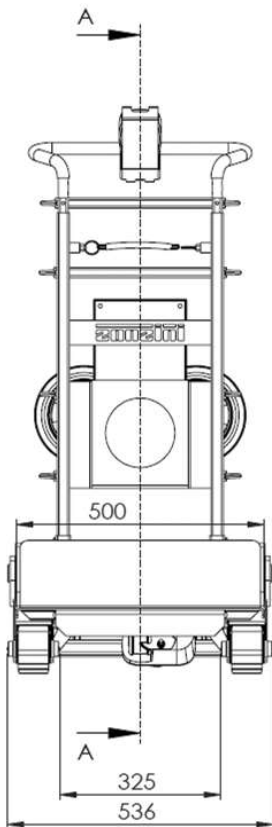

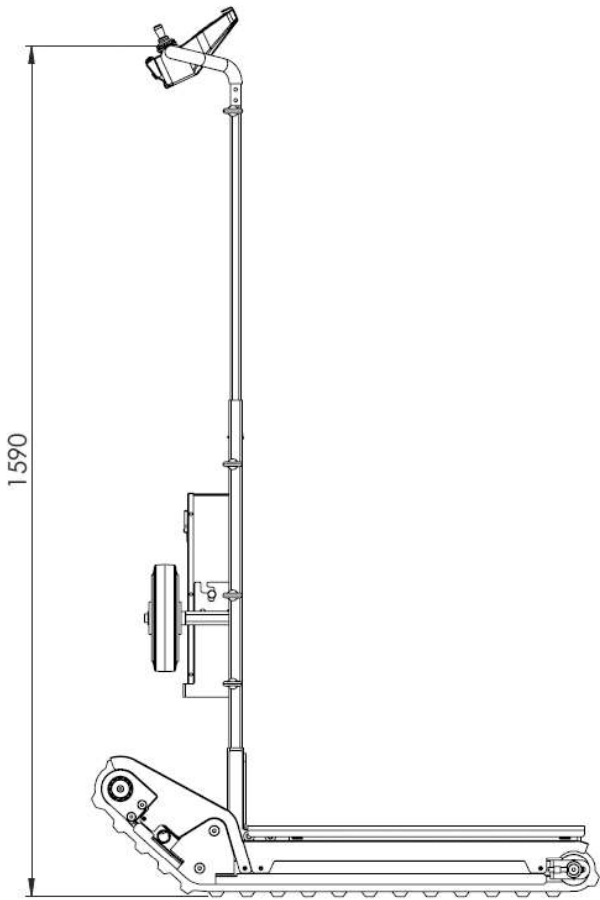

## DATI TECNICI

### Portate disponibili

160, 300 e 400 kg

### Dimensioni

536 mm x 950 mm x H 1142 mm.

Altezza del piano di carico dal suolo: 132 mm.

### Peso

Peso senza batteria: 79 Kg

Peso della batteria: 17 Kg

### Struttura

Manico regolabile in altezza.

Telaio staccabile per il minor ingombro possibile sull'automezzo.

### Velocità di marcia sulle scale

(regolabile grazie al joystick proporzionale)

DOMINO 160 kg: 5 sec/metro

DOMINO 300 kg: 7 sec/metro

DOMINO 400 kg: 10 sec/metro

### Tipo di batteria

Silicone senza effetto memoria.

### Durata della batteria\*

DOMINO 160 kg: circa 1000 gradini

DOMINO 300 kg: circa 750 gradini

DOMINO 400 kg: circa 500 gradini

\*La durata della batteria in termini di autonomia e durata nel tempo dipende dal rispetto dei cicli di carica e dalle condizioni di utilizzo e di stoccaggio della stessa.

### Spazio di manovra

Molto ristretto grazie alla posizione verticale del carico e ai cingoli indipendenti che fanno ruotare DOMINO a 360 gradi.

### Equipaggiamento di serie

DOMINO è sempre equipaggiato con:

una cinghia per legare il carico;

un pacco batterie;

un carica-batterie automatico 220/24V;

un basamento standard largh. 50 cm x 62 cm profondità.

\* La ditta Zonzini Srl ha la facoltà di apportare modifiche e/o migliorie ai prodotti e/o componenti in qualsiasi momento, anche senza preavviso.



## VANTAGGI



### Manovra in spazi stretti

I cingoli indipendenti con doppio motore elettrico garantiscono la massima comodità di manovra anche in spazi stretti.



### Carico bilanciato

Grazie all'attuatore elettrico è possibile regolare l'inclinazione del carico in modo che risulti verticale e sempre bilanciato in tutte le circostanze.



### Antiscivolo

Cingoli anti-traccia e anti-scivolo, adatti a qualsiasi superficie sia interna che esterna.



### Scale irregolari

Nessun vincolo circa l'altezza dei gradini, si possono percorrere anche scale irregolari.



### Si comanda con un dito

joystick proporzionale; facile ed intuitivo.



### Movimento in piano

DOMINO permette la movimentazione dei carichi anche in piano sia all'interno che all'esterno.



### Optional

È possibile equipaggiarlo con una serie di optional in modo che sia perfettamente compatibile con le esigenze di ciascuno.

