

LEVO

Via Adige,7 – 37060 Nogarole Rocca (VR) –ITALIA
Tel (045) 8196336 - Fax (045) 8103514
info@levo.it www.levo.it
P.IVA n.03593520236 - REA: VR-348942

DSMH2/12V (2000 kg)

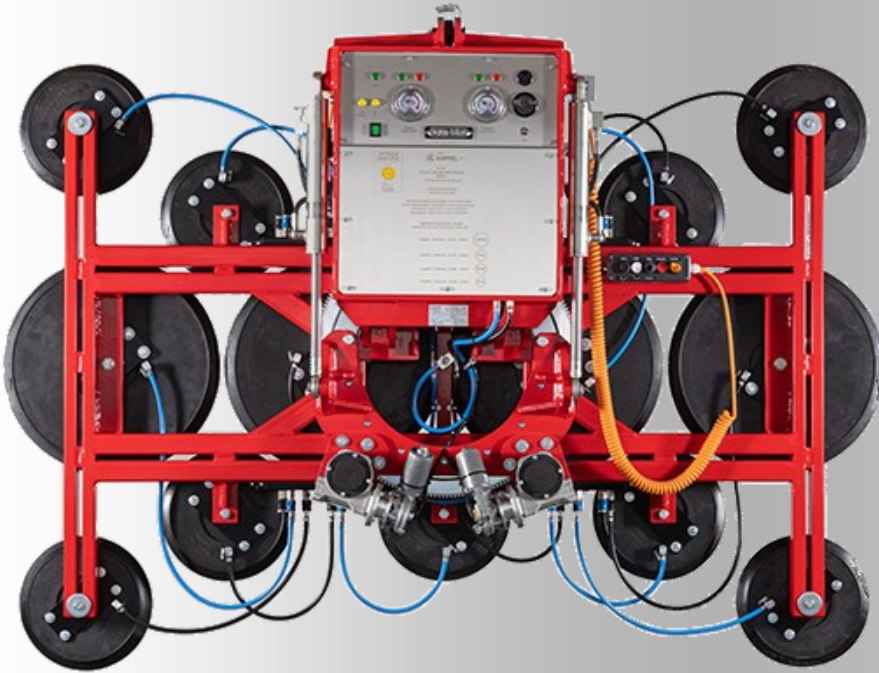

DSMH2/12V 2000 kg

DSMH2/12V è un sollevatore per vetri e qualsiasi superfici lisce ed impermeabili ai Gas.

Versione da 2000 kg, viene dotata delle nuove patte aspiranti **K400** da 600 mm di diametro per 200 kg di portata cadauna.

Può essere inoltre dotata di estensioni su misura che aumentano la stabilità a carichi molto lunghi.

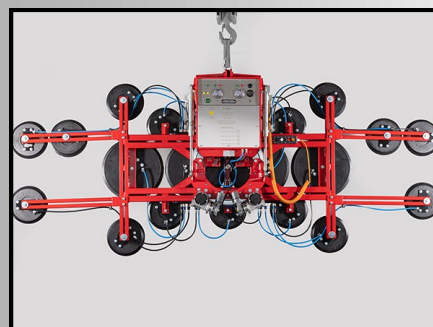
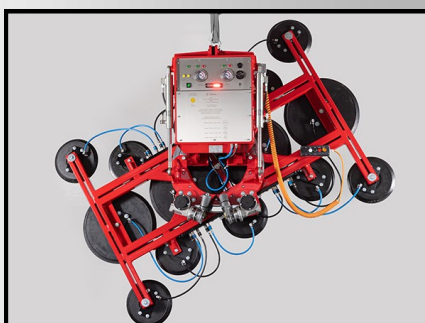
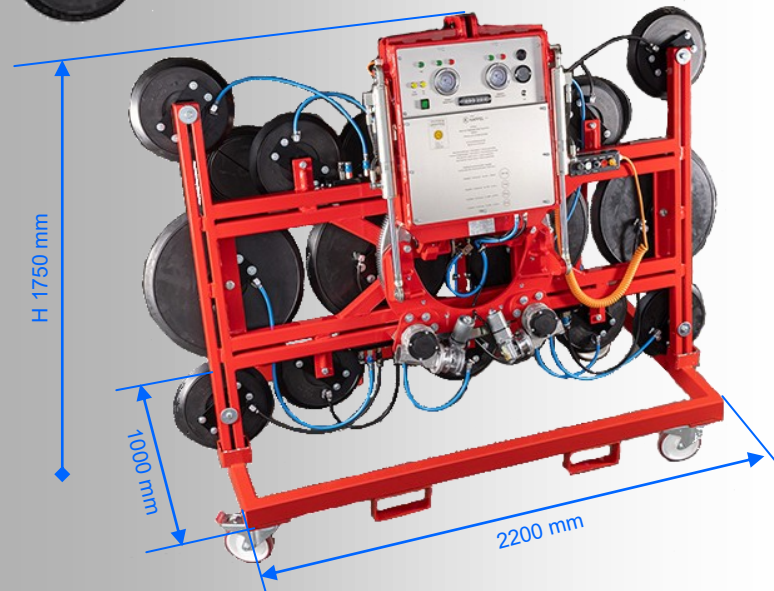

Sistema a doppio circuito conforme a EN 13155

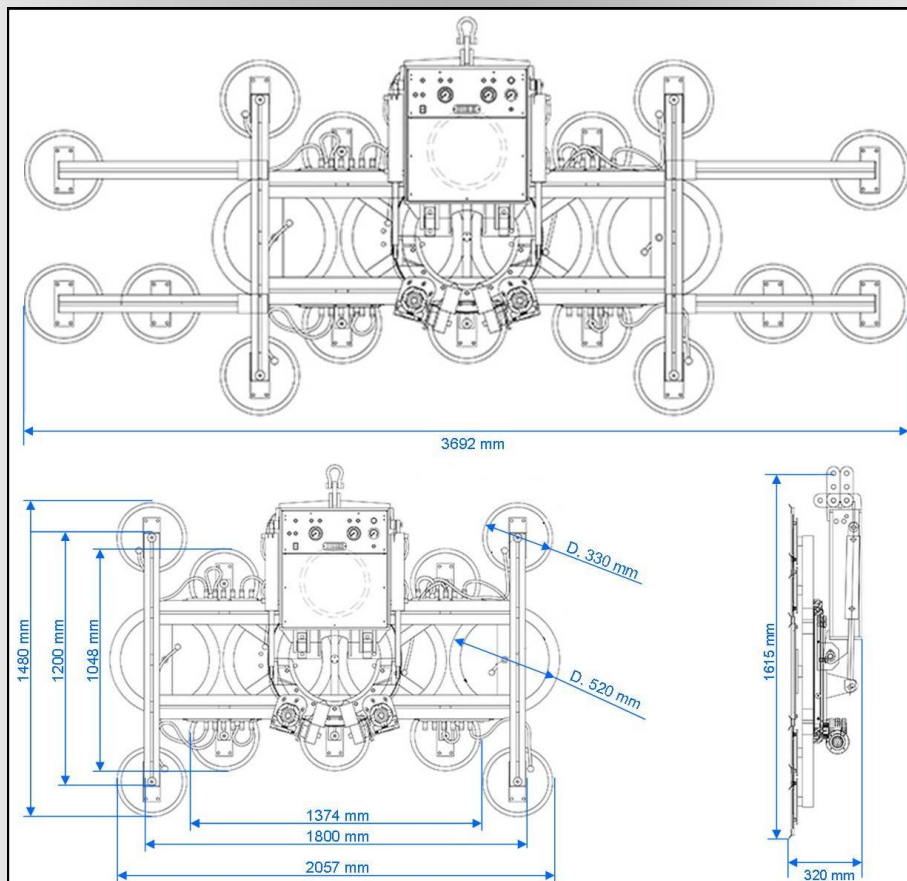

ADATTA AL SOLLEVAMENTO DI:

TIPO DI VENTOSA STANDARD:

POTERE ASPIRANTE:

IMPIANTO VUOTO:

CARICABATTERIE:

ACCESSORI IN DOTAZIONE:

ACCESSORI OPZIONALI:

Vetro, pannelli in plastica, piastre in ceramica, lastre di metallo e qualsiasi superficie liscia

Pads diametro 600 e 330 mm, non resistenti alle abrasioni, in gomma nera, resistenti al calore fino a 100°

2,5 m³/h

2 Motori aspiranti a 4 pompanti 12V da batteria ricaricabile ad alta capacità

Integrato 240V 50/60 Hz
A richiesta altre alimentazioni

Carrello per trasporto - Stoccaggio
Estensioni aggiuntive
Comando a cavo

Radiocomando
Patte aspiranti per pannelli Sandwich
Patte aspiranti diametro ridotto
Patte aspiranti a bassa marcatura

PER MAGGIORI INFORMAZIONI
INQUADRA IL CODICE QR
E VISITA LA PAGINA WEB DEL PRODOTTO

